



**ТОВ «ДРАБИНИ ТА РИШТУВАННЯ»**

**вул. Кільцева дорога, 4, офіс 319**

**м. Київ**

**Тел. +38 (044) 364-99-88**

**+38 (067) 215-99-88**

**+38 (050) 318-99-88**

**+38 (093) 541-99-88**

## ІНСТРУКЦІЯ З ЕКСПЛУАТАЦІЇ



Дана «Інструкція з експлуатації» необхідна для правильної, швидкої, надійної збірки і подальшої експлуатації виробу.

Суворе дотримання всіх вимог представленої «Інструкції» гарантує безпечне проведення робіт на протязі всього терміну експлуатації.

Схеми складання тур ремонтних пересувних наведені на мал.1-5.

У зв'язку з тим, що конструкція вишки постійно вдосконалюється, то можливі деякі розбіжності з інструкцією без погіршення технічних характеристик виробу.



Мал.1

Мал.2

Мал.3

Мал.4

Мал.5

## 2 ТЕХНІЧНІ ДАНІ І ОПИС ТУРИ

### 2.1 Конструктивні елементи тури.

Тури представляють собою просторову систему, що складається з балки опорної з колесами (з гальмами і без гальм), домкратів, милиць опорних, драбин, діагоналей, ферм опорних (стяжок), ферм страхування, настилу (настилів) з люком.

Конструкція тури приведена на мал.6, її комплектуючі елементи приведені в таблиці 1.

#### **КОЛЕСА (поз.1)**

Колеса дозволяють переміщувати тури по рівній поверхні в зібраному вигляді; 2 колеса оснащені гальмом, що запобігає мимовільному пересуванню тури по похилій поверхні. Колеса кріпляться болтами з гайками до балки опорної.

#### **БАЛКА ОПОРНА (поз.2)**

Балка опорна – елемент, що забезпечує власну стійкість тури при переміщенні її на колесах. Вона є опорним елементом для драбин.

#### **ДОМКРАТ (поз.3)**

Домкрати - один з основних опорних елементів. Вони встановлюються на балку опорну.

За допомогою домкратів тури виставляються в горизонтальній площині.

#### **ФЕРМА ОПОРНА (поз.4)**

Ферма опорна є горизонтальною зв'язкою і кріпиться до стійок драбин, які прилягають до балок опорних.

#### **ДРАБИНА (поз.5)**

Драбина є основним несучим елементом риштувань, який дає змогу будувати конструкцію по висоті. Драбини (крок сходинок 500 мм) призначені також для кріплення на них всіх інших елементів тури і для підйому людей на робочі місця (настили).

#### **ДІАГОНАЛЬ (поз.6)**

Діагональ встановлюється у вертикальній площині конструкції за допомогою клинових замків, наявних на кінцях діагоналей. Діагоналі забезпечують додаткову жорсткість конструкції тури.

#### **НАСТИЛ (поз.7)**

Настил – елемент тури, що сприймає нормативне навантаження і є робочим майданчиком для розміщення робочого персоналу та інструменту. Настил складається з рами і фанери, закріпленої й на ній. Настил оснащений люком, який необхідний для вільного та безпечного підйому на верхній робочий майданчик. Настил встановлюється на необхідній висоті на сходинки драбин.

#### **ФЕРМА СТРАХУВАННЯ (поз.8)**

Ферма страхування служить огорожею, що забезпечує безпеку працюючих на настилі і встановлюється з внутрішньої сторони конструкції попарно з двох боків на висоті  $\approx 1100$  мм від настилу. Ферма страхування кріпиться до стійок драбин за допомогою клинових замків, наявних на кожній фермі.



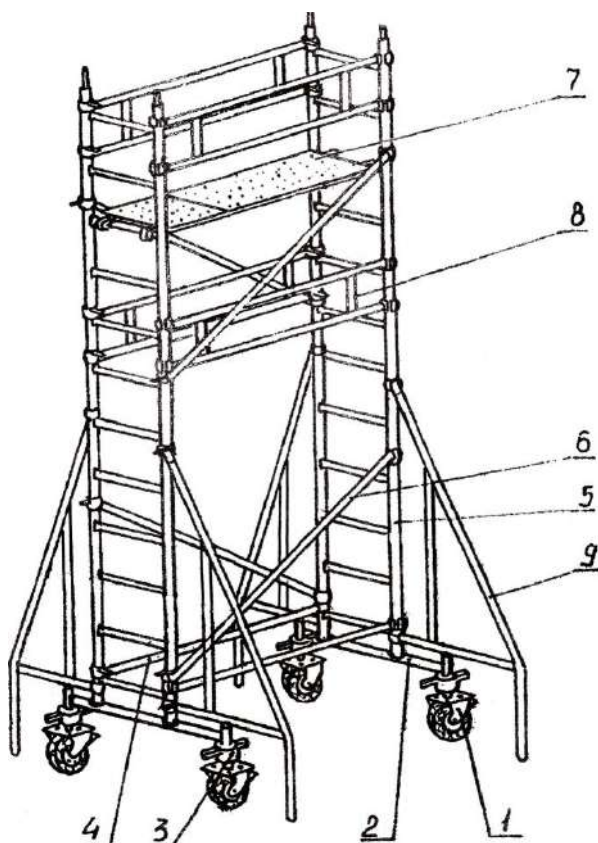

#### **КОСТУР ОПОРНИЙ (поз.9)**

Костур опорний призначений для надання більшої стійкості конструкції і виключення можливості перекидання. Костури встановлюються з чотирьох сторін риштувань і кріпляться до стійок драбин клиновими замками.

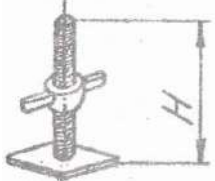
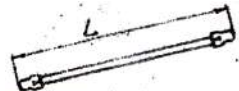
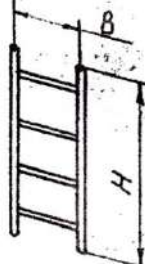

Мал.6

Таблиця 1 – Елементи тури.

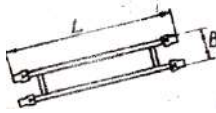
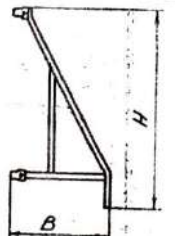
№	Найменування	Зображення	Маса, кг
1	Колесо		
2	Балка опорна		19,1
3	Домкрат опорний		3,4
4	Ферма опорна		11,8
5	Драбина		30,6
6	Діагональ		13,8
7	Настил з люком		19,3
8	Ферма страхування		20,9
9	Костур опорний		11,4

### 3 ПОСЛІДОВНІСТЬ ЗБІРКИ.

На малюнках 7 ... 11 представлена послідовність складання тури.

3.1 Колеса (поз.1) встановлюються під опорними балками за допомогою болтів з гайками.

3.2 Драбини (поз.5) встановлюють на балки опорні й, утримуючи драбини в вертикальному положенні, на низ драбин закріплюють ферми опорні і фіксують їх. За допомогою домкратів (поз.3) забезпечують стійке вертикальне положення елементів вишки (див. мал.8).

3.3 З протилежних боків драбин встановлюють дві діагоналі та фіксують їх. Для зручності подальшого складання над діагоналями встановлюють настил.

3.4 На верхні кінці драбин встановлюють наступний ярус драбин і, з метою виключення перекидання і підвищення власної стійкості риштувань встановлюють костури опорні (поз.9), закріплюючи їх до драбин.

3.5 Встановлюють (перевстановлюють) настил на необхідну робочу висоту. Потім встановлюють ферми страхування на висоту  $\approx 1100$  мм від настилу та закріплюють їх до драбин. Подальша збірка тури відбувається в послідовності, описаній вище.

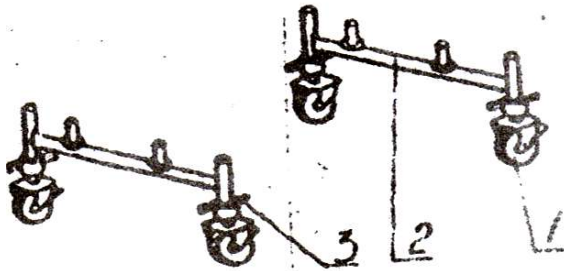

Мал.7

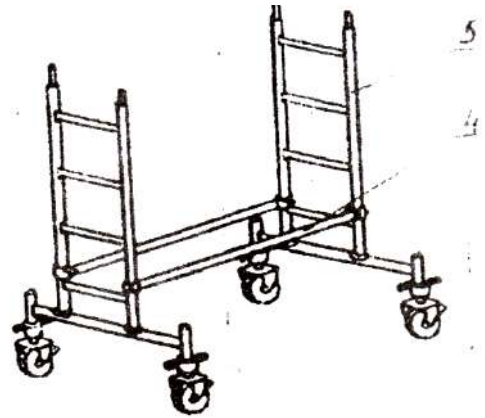

Мал.8

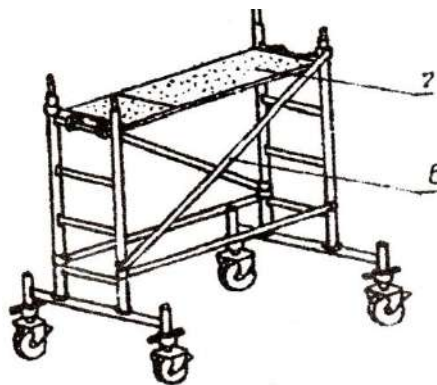

Мал.9

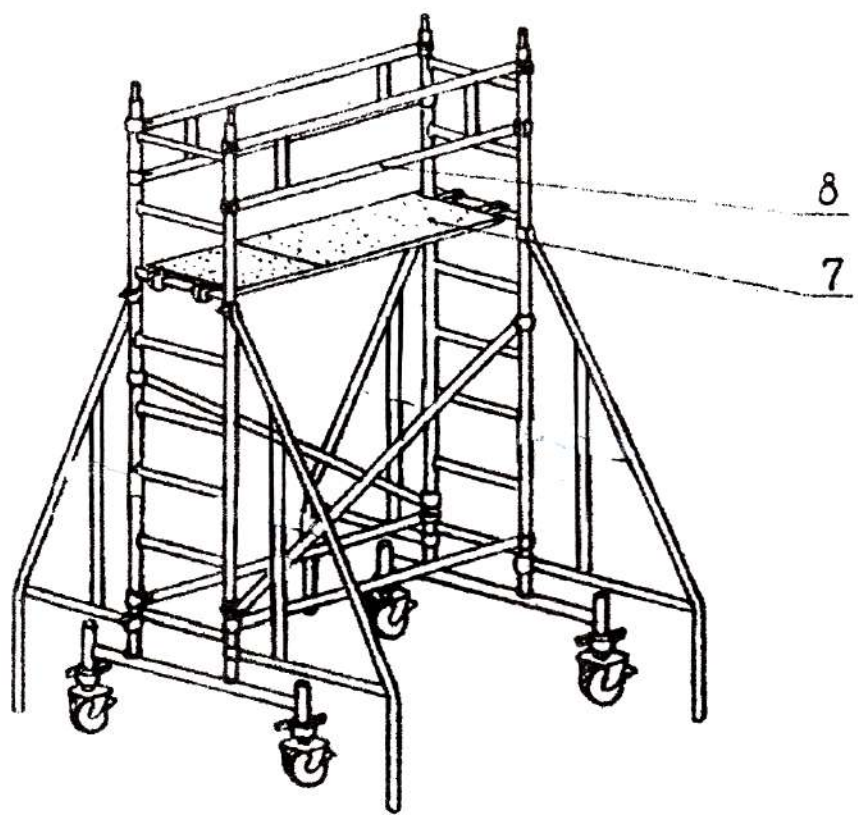
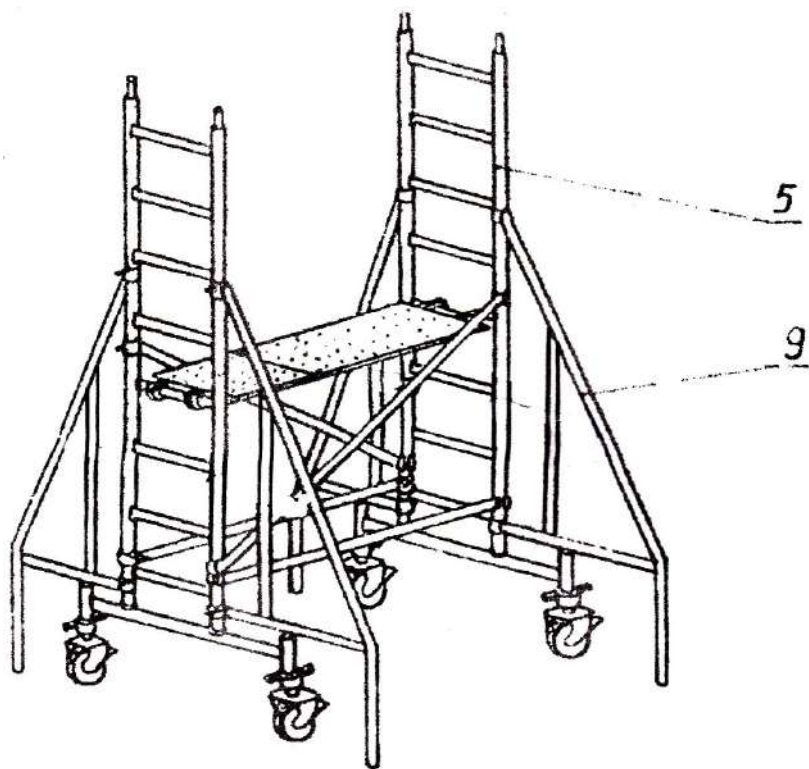



## ПАСПОРТ № \_\_\_\_\_

### 1. ОСНОВНІ ТЕХНІЧНІ ДАНІ ДЛЯ ОДНОГО КОМПЛЕКТА

Розмір настилу, м	2,0x0,75 м								
Вага, кг	134		184		315		348		439
Робоча висота, м	3,7		5,2		6,2		9,2		11,2
Загальна висота, м	3,5	4,5	5	6	7	8	9	10	11
Висота до настилу, м	1,8		3,3		5,3		7,3		9,3
Навантаження, кг/м кв	200								

### 2. КОМПЛЕКТНІСТЬ

№	Назва деталі або вузла	Кількість
1	Каркас візка	
2	Стяжка ВМ	
3	Розкос ВМ	
4	Настил ВМ	
5	Ферма-страховка ВМ	
6	Драбина 2м	
7	Драбина 1м	
8	Стійка опорна	
9	Домкрат 350 мм	
10	Колесо поворотне	
11	Колесо поворотне з гальмом	

### 3. ТЕХНІЧНЕ ОБСЛУГОВУВАННЯ

Надійна робота вишки і запобігання її від передчасного зносу залежить від своєчасного ремонту і усунення виявлених несправностей.

При обслуговуванні вишки необхідно:

- не застосовувати деформовані елементи вишки і не намагатися їх вирівняти;
- перевіряти стан стиків елементів і зварних швів;
- періодично виконувати фарбування сталевих елементів вишки емаллю ПФ-115 синього кольору;
- вишку, робота з якою тимчасово не проводиться, слід підтримувати в справності.

#### **4. ТЕХНІКА БЕЗПЕКИ ПРИ РОБОТІ НА ВИСОТІ**

При виконанні робіт слід керуватися відповідними технологічними інструкціями, а також інструкціями з охорони праці.

Під час експлуатації вишки необхідно стежити за станом усіх конструкцій, в тому числі з'єднань, кріплень, настилів і огорожень. Забороняється використовувати драбини вишки для складування вантажів. Настили вишки систематично очищають від сміття і залишків матеріалів, а в зимовий час - від снігу і криги.

Навантаження на настил вишки не повинні перевищувати розрахункових (не більше 200 кг/м кв).

Під час пересування вишки не допускається перебування на ній людей, розташування матеріалів, тари і тому подібного.

#### **5. ГАРАНТІЇ ВИРОБНИКА**

Гарантійний термін - 12 місяців з дня надходження товару споживачеві.

Дата продажу \_\_\_\_\_ 20 р.